



TRANSPALETA MANUAL

ALTA CAPACIDAD

Este modelo de transpaleta manual está diseñado para satisfacer las demandas más exigentes y soportar cargas pesadas de hasta 5.000 Kg. Permite el desplazamiento seguro y eficiente de la mercancía sin tener que emplear un esfuerzo excesivo. Además, cuenta con ruedas y rodillos dobles de hierro.

CARACTERÍSTICAS

Capacidad		Kg	5000
Elevación máxima horquillas	(H)	mm	200
Altura mínima horquillas	(h)	mm	90
Largo horquillas	(l)	mm	1150
Ancho exterior horquillas	(B)	mm	580
Ancho horquilla individual	(b)	mm	210
Medidas (LxWxH)		mm	1546x588x1300
Peso propio		Kg	192

Los materiales y características están sujetos a modificaciones sin previo aviso. Datos válidos salvo error.

FOTOS



PLANOS

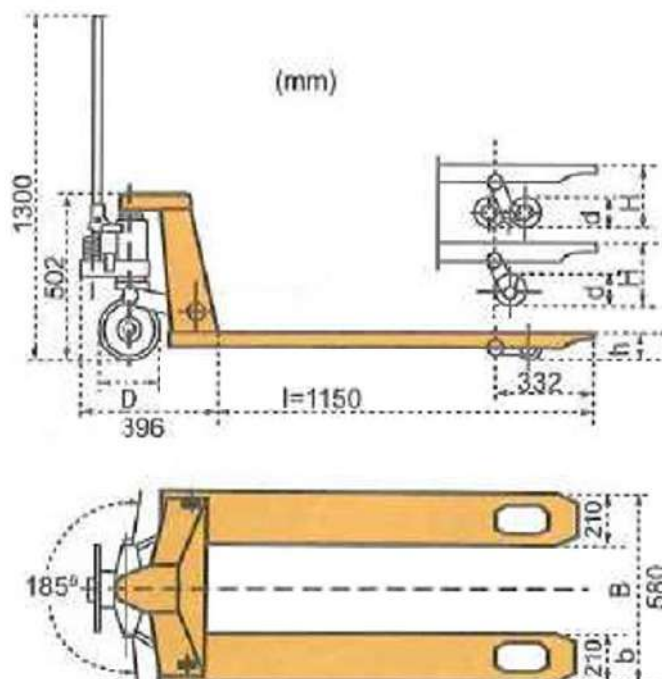

NET QUINTOS, S.L.
91 854 14 14
netquintos@netquintos.com
www.netquintos.com